

Lotes	Nº de lugares de estacionamento privados afetos a cada lote	
	Veículos ligeiros	Veículos pesados
Lote 1	—	—
Lote 2	45	7
Lote 3	28	4
Lote 4	28	4
Lote 5	32	5
Lote 6	32	5
Lote 7	—	—
Lote 8	91	14
Lote 9	92	14
Lote 10	93	14
Lote 11	71	11
Lote 12	20	5
Lote 13	20	5
Lote 14	20	5
Lote 15	20	5
Total	592	98

Nº de lugares de estacionamento público previstos na operação de loteamento:

	Veículos ligeiros	Veículos pesados
Total	163	22

Nº total de lugares de estacionamento (públicos + privados)

	Veículos ligeiros	Veículos pesados
Total	755	120

LEGENDA:

- Limite da Área Total do Terreno
- Limite da Área de Intervenção
- Área de Espaços Verdes e de Utilização Coletiva
- Área de Equipamentos de Utilização Coletiva
- Área de Estacionamento
- Área de Passeios
- Área de Arruamentos
- Área de REN

Área Total do Terreno: 551.265,00m²
 Área Total de Intervenção: 146.073,12m²
 Área Sobrante: 406.191,88m²
 Área Instalação PT: 39,94m²
 Área de REN: 17010,94m²
 Área Total dos Lotes: 78.456,75m²
 Área Total Máx. de Implantação: 23.877,05m²
 Área Total Máx. de Construção: 41.348,17m²

Área de Espaços Verdes e de Utilização Coletiva: 18.941,40m²
 Área de Equipamento de Utilização Coletiva: 10.189,39m²
 Área Total de Estacionamento. Públicos de Veículos Ligeiros: 2.161,40m²
 Área Total de Estacionam. Públicos de Veículos Pesados: 1.094,28m²
 Área Total de Passeios: 7.350,51m²
 Área Total de Faixas de Rodagem: 16.779,34m²

	Ploteios
Numero de Lugares de Estacionam. de Veículos Ligeiros:	163
Numero de Lugares de Estacionam. de Veículos Pesados:	22

Quadro Sinóptico
 Quadro de indicadores de ocupação (PMOT aplicável: Plano de Urbanização de Celorico da Beira)

LOTE	ÁREA DO LOTE	UTILIZAÇÃO	ÁREA DE IMPLANTAÇÃO MÁXIMA m ²	ÁREA DE CONSTRUÇÃO MÁXIMA m ²	NUMERO DE EDIFÍCIOS	NUMERO DE PRISOS MÁXIMO ACIMA E ABAXO DA COTA DE SOLTEIRA		H ⁽¹⁾ (máxima) m	AFASTAMENTOS LATERAIS m	AFASTAMENTOS À RUA DE ACESSO m	AFASTAMENTOS POSTERIOR m
						ACIMA	ABAXO				
1	3.237,75	Equipamentos de utilização coletiva	—	—	—	—	—	—	8	12	10
2	5.666,84	Armazenamento	2.266,74	3.400,10	1	2	0	6,5	8	12	10
3	3.480,00	Industria / Amaz.	1.392,00	2.088,00	1	2	0	6,5	8	12	10
4	3.482,00	Industria / Amaz.	1.392,80	2.089,20	1	2	0	6,5	8	12	10
5	4.009,65	Industria / Amaz.	1.603,86	2.405,79	1	2	0	6,5	8	12	10
6	4.003,00	Industria / Amaz.	1.601,20	2.401,80	1	2	0	6,5	8	12	10
7	6.951,64	Equipamentos de utilização coletiva	—	—	—	—	—	—	8	12	10
8	11.125,19	Industria / Amaz.	4.555,26	6.832,90	1	2	0	6,5	8	12	10
9	5.588,10	Industria / Amaz.	1.801,99	2.702,98	1	2	0	6,5	8	12	10
10	5.710,05	Industria / Amaz.	1.820,79	2.731,18	1	2	0	6,5	8	12	10
11	4.106,83	Industria / Amaz.	1.573,87	2.360,80	1	2	0	6,5	8	12	10
12	5.539,10	Industria / Amaz.	1.517,01	2.275,51	1	2	0	6,5	8	12	10
13	5.758,70	Industria / Amaz.	1.526,70	2.290,05	1	2	0	6,5	8	12	10
14	4.584,06	Industria / Amaz.	1.200,00	1.800,00	1	2	0	6,5	8	12	10
15	5.213,84	Industria / Amaz.	1.624,83	2.437,24	1	2	0	6,5	8	12	10
TOTAIS	78.456,75		23.877,05	35.845,45							

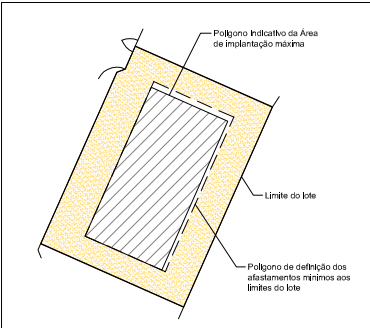

(1) H⁽¹⁾ - altura de fachada - Este valor poderá ser alterado, desde que devidamente justificado pelo desenvolvimento da atividade industrial

CÂMARA MUNICIPAL DE CELORICO DA BEIRA

DEPARTAMENTO TÉCNICO

LOTEAMENTO DO PARQUE INDUSTRIAL - A25

CELORICO DA BEIRA

Existente

PLANTA DE SÍNTESE existente

Febrero de 2022

1 / 1000

A. 4